

# REP/1

## SPONDA RIPIEGHEVOLI / 1 CILINDRO

portata: ■ 1500 kg

REP



Tutte le parti in acciaio del kit idraulico sono trattate con elettro-cataforesi esacrilica



### DATI TECNICI

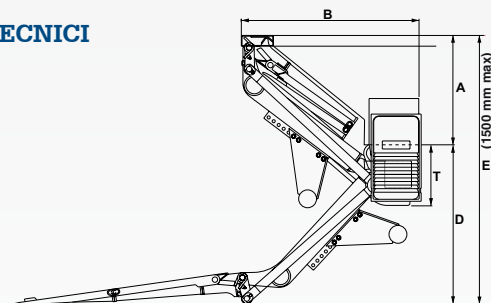

Mod.	Portata (Baricentro di carico a 600 mm)	Dimensioni Std. Pianale Profondità x Larghezza	Peso *	A		E	B	T
				min.	max.	min.	min.	
REP 15/1	1500 Kg	1133 x 2000 mm**	310 Kg			900 mm		
		1233 x 2000 mm**	318 Kg	430 mm	700 mm	950 mm	1150 mm	250 mm
		1433 x 2000 mm**	326 Kg			1050 mm		

\* Il peso non include la traversa posteriore (50 Kg - 110 lbs).

\*\* larghezza fino a 2500 mm (98" 3/8) disponibile su richiesta.

\*\*\* con pianale da 1.133 mm (44"1/2).

Il baricentro del veicolo è determinato dal tipo di pianale e dalle dimensioni delle installazioni sul veicolo (vedi istruzioni di montaggio).

I pesi riportati sopra sono approssimativi e possono variare in funzione della produzione.

Anteo si riserva il diritto di apportare modifiche ai pesi e alle specifiche tecniche senza preavviso. Nessun risarcimento per danni può essere richiesto ad Anteo per variazioni di specifiche tecniche e/o pesi.

### APPLICAZIONI

Le sponde ripieghevoli REP sono ideali per i servizi di distribuzione, per le aziende di locazione veicoli, per i veicoli a cui è richiesto il massimo uso variabile e/o per i veicoli che debbono recarsi a banchina.

La REP 15/1 è molto leggera e compatta.

La REP 15/1 è consigliata per veicoli a partire da 7 tonnellate.

### DOTAZIONI STANDARD

#### PIANALE

- Pianale in lega di alluminio.

#### FUNZIONI MECCANICHE

- Apertura assistita del pianale.
- **Inclinazione meccanica automatica del pianale al suolo.**
- Angolo del pianale regolabile manualmente.
- Sponda corredata di paraurti posteriore in 4 parti già saldato in fabbrica sulla struttura principale della sponda (su richiesta).
- Paraurti posteriore bullonato ai bracci della sponda (standard).
- Boccole autolubrificanti anti-frizione e perni cromati.

#### CARATTERISTICHE IDRAULICHE

- Gruppo idraulico compatto con tenuta di sicurezza.
- **1 cilindro di sollevamento a semplice effetto con lubrificazione.**
- Elettrovalvole di sicurezza integrate su cilindro.
- Serbatoio con filtro aria.
- Steli dei cilindri in acciaio cromato ad alto livello di snervamento e guaine protettive in gomma.
- Regolatori di flusso compensati su movimento di discesa.

#### COMANDI

- Quadro comandi esterno fissato alla struttura, resistente all'acqua.
- Comandi senza componenti elettronici e illuminati per uso notturno.
- Isolatore per batteria con chiave.
- Funzionamento a due mani per la sicurezza dell'operatore.
- Motore con sicurezza termica.
- Relè motore con contatto argentato 350 A (corrente di picco).

#### BRACCIO

- Disponibili con un tipo di braccio.
- REP 15/1: interasse fra i centri 618 mm.

#### MONTAGGIO

- Piastre di montaggio imbullonate (su richiesta).
- Piastre da saldare a cura dell'allestitore (su richiesta).

#### FINITURA PRODOTTO

- Verniciatura finale.
- Materiale a norma CE.
- Perna in acciaio cromato e boccole autolubrificanti.

SPONDA  
RIPIEGHEVOLE