

EVC-L 300-400

Piattaforma caricatrice interna laterale

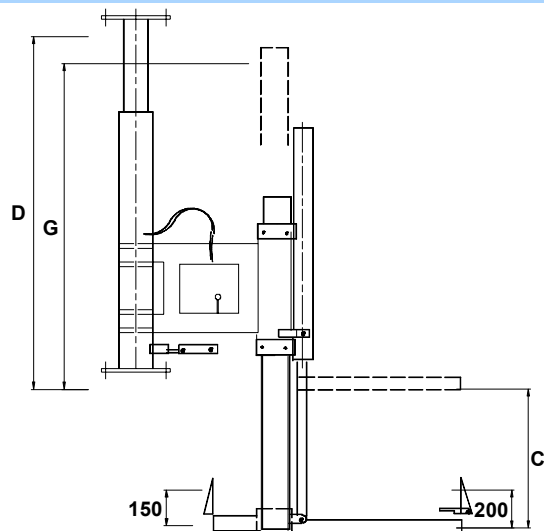

ELEFANTCAR

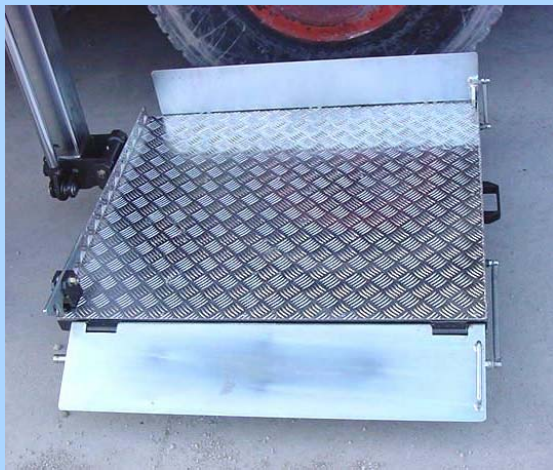

PORTA LARGHEZZA MINIMA 1300 mm

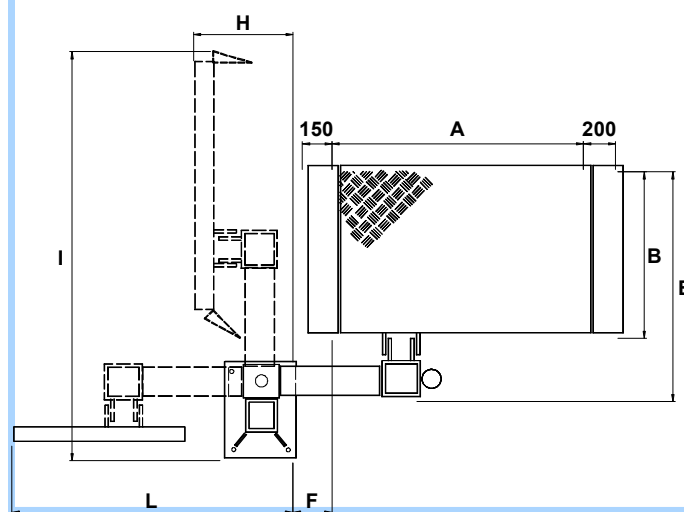

Modello	Capacità Kg	Tara Kg	Piattaforma AXB (mm)	Dimensioni (mm)							
				C	D	E	F	G	H	I	L
EVCL300	300	180	* 820X950 950X950	Max 1400	Max 2700 o a richiesta	1250	140	2060	300	1400	1270
EVCL400	400	190	Ripiegata: 1200X950								

(* Dimensioni riferite a pedana 820 x 950)

CARATTERISTICHE

- Funzionamento elettro-idraulico 12V o 24V. tramite le batterie del veicolo.
- Comando a mezzo pulsantiera mobile di salita e discesa e/o bloccaggio sbloccaggio posizione braccio.
- Apertura pedana manuale servo-assistita da molla a gas.
- Attuazione salita-discesa tramite n°1 cilindro idraulico e bloccaggio-sbloccaggio braccio tramite n°1 cilindro idraulico.
- Pressione max. 140 bar.
- Ribaltina di raccordo al pianale e di raccordo a terra facente funzione di fermacarrelli.
- Due posizioni di ingombro, a 90° o a 180° rispetto alla posizione di lavoro.
- Centralina idraulica integrata nel telaio della sponda oppure staccata esterna su box indipendente.
- Telaio portante e pianale trattato in cataforesi più verniciatura; altre parti cromate o zincate.



OFFICINE ELEFANTCAR SRL Via F.lli Cervi, 13 - 46020 PALIDANO (MN) - Italy

Tel. (0376) 525677 r.a. - Fax (0376) 525675

www.elefantcar.com E-MAIL : vendite@elefantcar.com